

Kjære kunde. Takk for at du kjøpte dette Trend-produktet. Vi håper du kan glede deg over mange års kreativ og produktiv bruk.

Vennligst husk å returnere garantikortet senest 28 dager etter kjøpsdato.

INNHOOLD

INNLEDNING	1
EGNETHET FOR BRUK	2
GODKJENNINGER	3
TEKNISKE SPESIFIKASJONER	3
SIKKERHET	4-5
ELEKTRISK SIKKERHET	6-7
YTTERLIGERE FORHOLDSREGLER	8
DELER SOM FØLGER MED	8
BESKRIVELSE AV DELENE	9
MONTERING, TILPASNING OG BRUK	
- Opplading og isetting av batteripakken	10
- Visuell inspeksjon	11
- Funksjonstest	11
- Varsel om lavt batterinivå	11
- Fremgangsmåte for tilpasning	12
- Ta av seg friskluftapparatet	12
- Klips for hørselsvern	12
TILBEHØR	13
VEDLIKEHOLD OG STELL	13
- Rutinesjekker	14
- Opbevaing	14
- Transport	14
UTSKIFTNING AV RESERVEDELER	15
- Batteripakke	15
- Luftfilter	16
- Ansiktsskjerm	16
- Hodebånd	17
- Visir	17
- Visirbeskytter	17
- Viftemotorenhet	18
- Elektronikkenhet/bryterhus	18
MILJØVERN	19
GARANTI	19
RESERVEDELER	20
- Liste over reservedeler	20
- Oversikt over reservedeler	IB

INNLEDNING

Airshield Pro er et lett, batteridrevet friskluftapparat til beskyttelse mot alt fast støv og er kombinert med fullt øye- og ansiktsskjerm mot fliser og sprut fra kjemiske væsker.

Airshield Pro drives av en oppladbar batteripakke inne i apparatet. Luften blir filtrert gjennom friskluftapparatet for å sørge for en konstant strøm av ren luft over ansiktet. En ansiktsskjerm sørger for at det opprettholdes et positivt trykk inne i respiratoren.

Airshield Pro har en justerbar issestropp og "støtdemper" som sørger for en komfortabel passform for de fleste hodestørrelser.

Les bruksanvisningen før du tar Airshield Pro i bruk. Apparatet må tilpasses og brukes i samsvar med anvisningen om du vil oppnå de ytelsene apparatet skal gi. Bruk også anvisningen som en del av vedlikeholdsprogrammet.

Følgende symboler er brukt gjennom hele bruksanvisningen:



Betegner fare for skade, for å unngå skade eller skade på verktøyet hvis ikke anvisningene i denne bruksanvisningen overholdes.



Betegner fare for elektrisk støt



Hvis du trenger ytterligere teknisk informasjon eller reservedeler, vennligst ring vår avdeling for teknisk support på tlf. 0047 3837 1635.

EGNETHET FOR BRUK

Dette apparatet må bare brukes i streng overensstemmelse med de anvisningene som gis her. Bruk det aldri som beskyttelse mot ukjente luftforurensninger eller når konsentrasjonen av forurensninger er ukjent eller direkte farlige for liv og helse, eller under forhold som kan være svært fattige på oksygen.

Apparatet skal bare brukes med de delene og det tilbehøret som er nevnt i denne veiledningen.

Apparatet er bare til bruk for personale med øvelse og nødvendig kompetanse. Når strømmen er avslått, vil det være liten eller ingen åndedrettsbeskyttelse, og dette må ses på som en unormal situasjon.

I tilfeller da strømmen er avslått, vil det skje en rask oppbygging av mengden karbondioksid, og det kan inntre en tilstand av oksygenmangel. Hvis ikke ansiktsskjoldet er montert, kan det ikke påregnes noen åndedrettsbeskyttelse. Ved svært krevende arbeid og stort luftinntak kan trykkstrømningen i apparatet bli negativ.

Vanlige briller kan overføre slag og støt fra partikler med høy hastighet og dermed utsette bæreren for fare.

Forlat det utsatte området øyeblikkelig hvis noen av de følgende hendelsene inntreffer:

- Alarmen går.
- En hvilken som helst del av apparatet skades.
- Luftstrømmen i apparatet avtar eller stanser.
- Det blir vanskelig å puste.
- Svimmelhet eller annet fysisk ubehag eller irritasjon oppstår.
- Brukeren smaker eller lukter urenheter.

Dette produktet må aldri modifiseres eller endres på annen måte enn angitt i de servicetiltakene som er tatt inn i denne bruksanvisningen.

Enkelte stoffdeler i apparatet som kan komme i kontakt med brukerens hud, vil kunne forårsake allergiske reaksjoner hos mottakelige personer.

EU:	Egnet til bruk etter COSHH, CAW, CLAW og IRR.
Hodebeskyttelse:	Dette er IKKE en industriell vernehjelm.

Transport

Bruk den medfølgende bæreposen ved transport, og beskytt enheten mot fysisk og kjemisk skade.



Vennligst les bruksanvisningen nøye, og oppbevar den sammen med friskluftapparatet.



Lad opp batteriet i 24 timer før bruk.



Må ikke brukes hvis forurensningen kan være eksplosiv eller svært lettantennelig.

GODKJENNINGER

Dette produktet tilfredsstiller kravene i artikkel 10 i det europeiske direktivet 89/686/EEC og er produsert i overensstemmelse med artikkel 11Bs kvalitetsovervåkingssystem, og har dermed fått CE-merking.

Typegodkjenning i henhold til artiklene 10 og 11B er utført av:

British Standards Institution
Maylands Avenue
Hemel Hempstead
Herts
HP2 4SQ
UK.

(Godkjenningsnummer: 0086)

Produktet er typegodkjent i henhold til kravene i følgende standarder:

Åndedrettsbeskyttelse:

BS EN 12941:1999, åndedrettsutstyr, motorisert filteringsutstyr klasse TH2P. Bare til bruk mot faste partikler.

Øyebeskyttelse:

BS EN 166:2002, personlig øyebeskyttelse. Klasse 1B3. Optisk klasse 1; høyhastighetspartikler – middels energianslag, B; sprøytetåke og sprut, 3.

TEKNISK SPESIFIKASJON

Type:	Friskluftapparat, motorisert partikkelfiltreringsapparat.
Spenning:	12 V
Hodestørrelse	54 til 61 cm
Beskyttelsesfaktor	Tilordnet (APF) 20
Støynivå	70 dB(A)
Vekt:	1,0 kg nominelt
Temperatur-område:	Lading +5 °C til +40 °C Bruk -5 °C til +40 °C Lagring +5 °C til +40 °C
Luftstrøm:	Ved start 210 l/min (rent filter, fullt oppladet batteri) Minimum 150 l/min
Fukt	0–90 % lagring og bruk (Lagres vekk fra direkte sollys)
Trykk	Lagring 800 til 1300 mbar Bruk 800 til 1300 mbar
Batteri	
Type:	Ni-MH
Spenning	3 celler, nominelt 3,6 V
Kapasitet	3,5 Ah
Driftstid	8 timer (med fulladet batteripakke installert)
Lademetode/ ladetid	Nettstrømslader 14 timer fra helt utladet batteri
Vekt:	0,19 kg
Lader	
Nettspenning:	230 V
Strømforbruk	4 W nominelt
Effekt ubelastet	12 VDC
Nominell effekt	4,2 V 300 mA
IP20	Bare for bruk innendørs EN 60335-1, 60335-2-29
Vekt	0,2 kg

SIKKERHET



ADVARSEL:

Følg sikkerhetsinstruksene i bruksanvisningen for den maskinen som skal brukes. Vennligst les også de følgende instruksene nøye. Unnlattelse av å gjøre dette kan medføre alvorlig skade. Følg alltid de grunnleggende sikkerhetsreglene, inklusive de følgende, ved bruk av elektroverktøy for å minske faren for brann, elektrisk støt og personskade. Overhold også alle andre anvendbare ekstra sikkerhetsregler. Les de følgende sikkerhetsbestemmelsene før du tar dette produktet i bruk.

SØRG FOR Å OPPBEVARE DENNE ANVISNINGEN PÅ ET TRYGT STED

I tillegg til de etterfølgende instruksene må alle vernebestemmelsene til Statens Arbeidstilsyn følges når det gjelder alt arbeid med elektroverktøy.

VIKTIG ANMERKNING:

Restrisiko. Selv om sikkerhetsinstrukser og bruksanvisninger for våre maskiner og tilbehør inneholder omfattende anvisninger for sikkert arbeid med elektroverktøy, er det alltid en viss vedvarende risiko ved hvert slikt verktøy som ikke helt kan utelukkes ved hjelp av sikkerhetsmekanismer. Elektroverktøy må derfor alltid brukes med forsiktighet!

Generelt

1. Trekk ut støpselet til maskin og tilbehør når disse ikke er i bruk, for ettersyn, når du foretar innstillinger og når du bytter verktøy, for eksempel fresestål. Sørg for at bryteren står på "av" (off). Forviss deg alltid om at fresestålet har sluttet å rotere.
2. Monter alltid maskinen, verktøy og tilbehør i overensstemmelse med instruksene. Bruk bare verktøy og tilbehør som er spesifisert i bruksanvisningen for verktøyet. Verktøy og tilbehør må ikke endres på eller brukes i noe annet formål enn det de er blitt konstruert for. Overbelast aldri verktøyet.
3. Hold barn og besøkende unna. La aldri barn eller besøkende komme i kontakt med maskin, verktøy eller tilbehør. Hold barn og besøkende unna arbeidsområdet. Gjør verkstedet barnesikkert med lås og hovedbryter.
4. Kle deg riktig. Bruk ikke vide klær eller smykker; de kan komme borti roterende verktøy. Gummihansker og sklisikkert fotøy anbefales når du arbeider utendørs. Bruk hårnnett for å holde langt hår på plass.
5. Tenk på arbeidsmiljøet. Bruk ikke produktet i regn eller fuktige omgivelser. Sørg for godt lys på arbeidsplassen. Elektroverktøy må ikke

brukes i nærheten av bensin eller andre brannfarlige væsker. Sørg for oppvarming av arbeidsrommet så du ikke fryser på hendene. Maskiner som brukes utendørs, må bare kobles til jordet ledningsnett. Brukes det skjøteledninger, må disse være godkjent for utendørs bruk.

6. Tilbehør må alltid være riktig og stabilt montert.
7. Hold arbeidsområdet ryddig og rent. Uryddige arbeidsrom og -benker kan bli årsak til skader. Sørg for å ha tilstrekkelig plass til å arbeide trygt på.
8. Verktøy som ikke brukes, må sikres. Oppbevar maskiner og verktøy på et tørt og høyt sted utenfor barns rekkevidde, og helst innlåst.
9. Best kontroll og sikkerhet gir det å ha begge hender på maskin og tilbehør. Hold hendene godt unna skjærende verktøy. Vent alltid til spindel og stål har sluttet å gå rundt før du foretar innstillinger eller justeringer.
10. Alle beskyttelsesinnretninger må være på plass og i god stand.
11. Fjern spiker, stifter og andre metallgjenstander fra arbeidsemnet.
12. Vedlikehold maskiner og skjærende verktøy omsorgsfullt. Hold stålene skarpe og rene for bedre og sikrere funksjon. Bruk aldri skadede kuttere. Følg rådene om smøring og bytte av tilbehør. Hold alle håndtak tørre, rene og fri for olje og fett.
13. Vedlikehold tilbehøret. Bruk aldri skadet tilbehør. Bruk bare tilbehør anbefalt av produsenten.
14. Sjekk skadede deler. Før igangsetting må du undersøke tilbehør, maskin, ledning, skjøteledning og støpsel grundig for tegn på skader. Sjekk at alle bevegelige deler står riktig, at ikke noe er i klem, brukt eller på andre måter kan virke skadelig inn på funksjonen. Få enhver skade/feil reparert av godkjent serviceverksted før du bruker maskinen eller tilbehøret. Beskytt verktøyet mot slag og støt.
15. Bruk aldri en maskin hvis den ikke lar seg starte eller stanse med bryteren. Sørg for å få defekte brytere byttet på godkjent serviceverksted.
16. Strekk deg ikke for langt. Sørg for alltid å stå støtt og ha god balanse. Unngå å bruke vanskelige eller ubehagelige håndplasseringer.
17. Vær ikke uvøren med ledningen. Bær aldri maskinen etter ledningen, og dra heller ikke i ledningen for å trekke ut støpselet. Hold ledningen unna varme, olje og skarpe kanter, samt arbeidsområdet.
18. Bruk utstyr for støvavsug. Hvis

verktøyene er utstyrt for tilkobling av utstyr for støvavsug - og oppsamling, så sørg for at disse er tilkoblet og brukes etter sin hensikt.

19. Sjekk alle mutrer, festebolter og -skruer før bruk for å forviss deg om at de er tiltrukket og sikre. Foreta periodiske kontroller når du bruker en maskin i lengre perioder.
 20. Hold deg våken. Se på det du gjør. Bruk sunn fornuft. Bruk ikke maskiner når du er tret, er påvirket av narkotiske stoffer, alkohol eller noen form for sterke medisiner.
 21. Det skal alltid benyttes personlig beskyttelsesutstyr for beskyttelse av syn, hørsel og åndedrett. Alt slikt utstyr må tilfredsstille gjeldende bestemmelser.
 22. La aldri maskiner stå og være i gang uten tilsyn. Gå aldri vekk fra en maskin før den har stanset helt.
 23. Spenn alltid godt fast det emnet som skal bearbeides.
 24. Bruk bare skjærende verktøy for trebearbeiding som tilfredsstiller sikkerhetsstandarden EN847-1/2 og eventuelle påfølgende bestemmelser.
 25. Vibrasjonsnivåer. Håndholdt elektroverktøy skaper forskjellige vibrasjonsnivåer. Du bør alltid holde deg til spesifikasjonene og relevant HMS-guide.
- ### Sikkerhet ved fresing
1. Les og forstå den bruksanvisningen som følger med maskin, tilbehør og fresestål.
 2. Hold hender, hår og klær på trygg avstand fra fresestålet.
 3. Fjern alle justeringsverktøyer og nøkler. Sjekk at nøkler og justeringsverktøy er fjernet fra fres, fresestål og tilbehørsdeler før du starter maskinen. Forviss deg om at fresestålet kan rotere fritt.
 4. Støy. Ta nødvendige forholdsregler for å beskytte hørselen hvis lydtrykket overstiger 85 dB(A). Lydtrykket fra fresing kan overstige 85 dB(A), så hørselvern må brukes.
 5. Øyebeskyttelse. Bruk alltid beskyttelsesbriller, briller eller visir for å beskytte øynene mot sprut av fliser.
 6. Åndedrettsvern. Bruk ansikts- eller støvmaske, eller motordrevet åndedrettsvern. Støvmaske/filtre bør skiftes regelmessig.
 7. Start aldri overfresen mens stålet er i kontakt med emnet. Løs ut dykkmekanismen etter fullført kutt og gi spindelen tid til å slutte å rotere. Bruk aldri spindellåsen som bremse.

8. Fresforingen skal alltid gå i motsatt retning av fresestålets rotasjon. Bruk aldri bakover-kutt eller "klatre-kutt".
9. Før du freser, må du sjekke at det ikke finnes hindringer i overfresens arbeidsområde. Ved fresing tvers gjennom emnet må du forvisse deg om at det ikke finnes hindringer under emnet, og at det finnes et mothold av tre som stålet kan ta i.

Sikkerhet ved fresestål

1. Skjærende verkøy er skarpt. Det bør derfor håndteres forsiktig. Slipp ikke ned fresestål eller bank dem mot harde gjenstander. Håndter fresestål med svært liten diameter ekstra forsiktig. Legg alltid fresestålet tilbake i innpakningen etter bruk.
2. Bruk alltid fresestål med en skafft-diameter som passer til størrelsen på den spennhylsen som er installert i overfresen.
3. Det er ikke tillatt å bruke høyere spindelhastighet enn den maksimale hastigheten som fresestålet eller dets innpakning er merket med. Der det er angitt, må hastighetsområdet følges. Anbefalt spindelhastighet finner du i Trends fresekatalog og/eller nettsider.
4. Bruk aldri annet enn fresestål i overfresen. Fresestål må aldri brukes i en drill. Drillbits og borebits må aldri brukes i en overfres. Fresestål må bare brukes til fresing i den typen materiale de er beregnet for. Må aldri brukes på metall eller murverk.
5. Bruk aldri fresestål med større diameter enn den som er angitt som den maksimale i de tekniske spesifikasjonene for den maskinen eller det tilbehøret du bruker.
6. Sjekk hver gang at fresestålet er skarpt og uten skader før du bruker det. Bruk aldri et skjærende verkøy som er sløvt, knekt eller sprukket, eller hvis noen annen skade er merkbart eller antatt.
7. Fresestålene må holdes rene. Fjern regelmessig avleiringer av kvae med Resin Cleaner[®]. Bruk av et tørt smøremiddel som PTFE vil minske dannelsen av kvae. Bruk ikke PTFE-spray på deler av plas.
8. Ved bruk av stabilert verkøy på en fresespindel (multiblad, not og fjær osv.) må du påse at skjærene ikke står rett over hverandre for å minske belastningen på verkøyet.
9. Skaffet på fresestålet må settes i spennhylsen til den streken som er avmerket på skaffet. Dette sikrer at minst 3/4 av skafftengden holdes inne i spennhylsen. Påse at spennflatene er rene og fri for skitt, fettstoffer, olje og vann.

10. Overhold anvisningene for korrekt montering og justering i overfresens bruksanvisning ved montering av spennhylse, mutter og fresestål.
11. Verkøy og verkøyskaffet må være fastspent på en slik måte at de ikke kan løse under arbeidet. Vær påpasselig når du monterer skjærende verkøy for å sikre at fastspenningen skjer via skaffet, og at ikke skjærene kommer i kontakt med hverandre eller med spennmekanismen.
12. Det anbefales å regelmessig sjekke spennhylse og mutrer. En slitt, forvridd eller skadd spennhylse kan skape ubalanse og skade skaffet. Trekk ikke spennhylsemutteren for hardt til.
13. Fres ikke vekk mye virke om gangen; ta flere lette drag for å redusere det sideveis presset som stålet blir utsatt for. Å ta et for dypt drag på én gang, kan overbelaste maskinen.
15. Oppstår det unormal vibrasjon mens du freser, må du stanse maskinen øyeblikkelig. Få en fagkyndig til å sjekke fres, fresestål og innspennings-system for eksentrisitet.
15. Tiltrekking av alle skruer og mutrer som ting spennes fast med, må skje med egnet skrutrekker eller nøkkel i samsvar med produsentens instruks.
16. Det er forbudt å forlenge skaffet på nøkkelen eller trekke til ved hjelp av slag av en hammer.
17. Festeskruer må trekkes til i samsvar med produsentens anvisninger. Der det ikke er gitt anvisninger, må festeskruer trekkes til etter tur fra sentrum og utover.

6. Bruk nullspenningsløsere. Sørg for at den er forsvarlig festet, er lett tilgjengelig og brukes korrekt.
7. Stå til høyre foran fresebordet når overfresen er bordmontert (invertert modus). Fresestålet roterer mot klokke når du ser det ovenfra, så materetningen blir fra høyre (mot stålets rotasjonsretning). Bruker du overfresen uten bord, må du stå til venstre foran maskinen, og materetningen er da fra venstre.
8. Strekk deg ikke ned under bordet, og hold heller aldri noensinne hender eller fingre i skjærområdet for fresestålet mens maskinen er koblet til nettet.
9. Dimensjoner aldri mellom baksiden av fresestålet og freseanlegget.

Nyttige råd om fresing

1. Vurder matehastigheten etter lyden fra motoren. Matingen bør foregå med en jevn hastighet. For langsom mating vil medføre svimerker på emnet.
2. Gjør alltid en prøvefresing på et skrapemne før du starter på et prosjekt.
3. I forbindelse med tilbehør som fresebord eller sinkejigg, bør anordningen for fininnstilling brukes.
4. Ved bruk av styrehylse for fresing med малл eller jigg må du sørge for at det er tilstrekkelig klaring mellom fresestål og den innvendige kanten av styrehylsen. Sørg også for at fresestål og styrehylse er konsentriske.

Reparasjon/vedlikehold fresestål

Bruk av overfresen fastmontert

1. Det må rettes oppmerksomhet mot HMS-opplysningskriv nr. 18 og eventuelle revideringer av dette vedrørende sikker bruk av vertikalfresemaskiner.
2. Løs ut overfresens dykkmekanisme etter fresing for å beskytte fresestålet.
3. Bruk alltid en påskyver ved kortere freselengder enn 300 mm eller når du fullfører de siste 300 mm av kuttet.
4. Åpningen rundt fresestålet bør reduseres til et minimum ved hjelp av passende innleggsringer i fresebordet og ved å snevre inn åpningen i anlegget eller montere et ekstra anlegg på det eksisterende.
5. Bruk en fastspenningsanordning for emnet eller en jigg for sikker håndtering av komponentene i alle tilfeller der det er mulig. Sørg for at tilbehør er trygt festet til arbeidsbordet, med bordplaten cirka i hofte høyde.

1. Reparasjon av verkøy er bare tillatt i samsvar med produsentens instruksjoner.
3. Formen på verkøy av komposittypen (dvs. med skjær som er loddet på) må ikke endres i reparasjonsprosessen. Denne typen verkøy må bare repareres av en kyndig person, dvs. en med opplæring og erfaring, og som har kunnskaper om krav til utforming og forståelse for de sikkerhetsnivåene som må innfris.
4. Reparasjon må derfor også for eksempel inkludere bruk av reservedeler som er i overensstemmelse med spesifikasjonene for originale deler fra produsenten.
5. De toleransene som sikrer korrekt innspenning, må opprettholdes.
6. Ved gjensliping av verkøyet må det sørges for at det ikke oppstår noen svekkelse av verkøyetroppen eller forbindelsen mellom skjær og kropp.

ELEKTRISK SIKKERHET

Strømforsyning

Laderen er utformet for bare ett spenningsnivå. Sjekk alltid at strømforsyningen er i samsvar med den spenningen som står på typeskiltet. Maskiner merket med 230 volt kan også brukes via uttak på 220 volt.



Laderen er dobbeltisolert.



Må aldri kobles til en lampeholder. Ingen av strømlederne må kobles til jordingsklemmen, som er merket \perp .

Sikkerhetsanvisninger for batteriladeren

Les alle instruksjer og forsiktighetsanmerkninger på lader, batteripakke og friskluftapparat før du tar laderen i bruk. Batteriene må bare lades inne, da laderen bare er laget for innvendig bruk.



230 volt er spenningen i ladestasjonen. Må ikke testes med ledende (konduktive) gjenstander. Det medfører fare for elektrisk støt.



Har batteripakken sprekker eller skader, må du ikke sette den i laderen. Det medfører fare for elektrisk støt.

- Laderen og batteripakken er spesialdesignet til å fungere sammen. PRØV ALDRI å lade batteripakken med noen annen lader.
- Utsett aldri laderen for regn eller snø.
- Laderen er ikke beregnet for annen slags bruk enn lading av oppaldbare batterier til AIR/PRO. All annen slags bruk kan resultere i fare for brann, elektrisk støt eller dødelig utgang.

- For å minske faren for å skade laderen bør du trekke den ut av kontakten ved å holde i selve laderen i stedet for å dra i ledningen.
- Sørg for at ledningen ligger slik at den ikke vil bli tråkket på, snublet i eller på annen måte utsatt for skade eller hard belastning.
- Skjøteledning bør ikke brukes.
- Laderen er ventilert via spalter i chassiset. Plasser aldri gjenstander på laderen som kan blokkere luftespaltene slik at det oppstår for høy indre temperatur. Plasser laderen slik at den ikke er i nærheten av en varmekilde.
- Bruk aldri laderen hvis ledning eller støpsel er skadet – få dem byttet ut øyeblikkelig.
- Bruk ikke laderen hvis den har vært utsatt for et hardt slag, har falt ned eller er skadet på noen måte.
- Demonter aldri laderen. Gal sammensetting kan medføre fare for elektrisk støt, dødsfall eller brann.
- For å unngå fare for elektrisk støt skal du ta laderen ut av kontakten før du foretar noen rengjøring. Å ta ut batteripakken vil ikke minske denne faren.
- Du må **ALDRI** forsøke å koble sammen to ladere.
- Maskinen må **ALDRI** lagres eller brukes på steder der temperaturen kan komme opp i eller overstige 40,0 °C.
- Laderen er laget for å brukes via standard husholdningsstrøm. Forsøk aldri å bruke den via annen strømstyrke!

Sikkerhetsinstruksjer for batteripakker

- Batteripakken er ikke fulladet når den kjøpes. Les først sikkerhetsinstruksene nedenfor, og følg så anvisningene og prosedyren for lading.
- Batteripakken må aldri brennes, selv ikke om den er sterkt skadet eller er fullstendig utslitt. Batteripakken kan eksplodere i ild.

- Du kan oppleve en liten lekkasje av væske fra cellene i batteripakken ved ekstrem bruk eller ekstreme temperaturforhold. Dette indikerer ikke noen feil. Men hvis det er hull i det ytre skallet og du får denne lekkasjen på huden:

- a. Vask umiddelbart med såpe og vann.
- b. Nøytraliser med et mildt syremiddel som sitronsaft eller eddik.
- c. Får du batterivæske i øynene, må du spyle dem med rent vann i minst 10 minutter og hurtigst mulig søke legebehandling.

- Forsøk aldri å åpne batteripakken, uansett grunn. Oppstår det brudd eller sprekker i plastskallet på batteripakken, må du straks avbryte bruken og ikke foreta opplading igjen.

- Ha aldri batteripakker i forkle, lommer eller verktøykasser sammen med metallgjenstander. Batteripakken kan kortsluttes slik at den skades, noe som muligens kan føre til alvorlig forbrenning og brann.

- Lad opp batteripakkene utelukkende med en Trend AIR/PRO-lader.

- Lad ikke opp verktøyet i fuktige eller våte omgivelser.

- Lengst levetid og best ytelse kan oppnås ved at batteripakken lades når lufttemperaturen er mellom 18 °C og 24 °C. IKKE lad batteripakken ved lufttemperatur under 5 °C eller over 40,0 °C. Dette er viktig og vil hindre alvorlig skade på batteripakken.

- Laderen og batteripakken kan bli varme å ta på under oppladingen. Dette er en normal tilstand og er ikke tegn på noe problem.

- For å hindre overheting må du ikke dekke til laderen og heller ikke lade batteripakker i direkte sollys og nær varmekilder.

- Hvis ikke batteripakken lades skikkelig:-

1. Sjekk stikkontakten du vil bruke ved å plugge inn en lampe eller et annet apparat.
2. Flytt lader og batteripakke til en lokalitet der den omgivende lufttemperaturen er cirka mellom 18 °C og 24 °C.

3. Hvis ladeproblemene vedvarer, bør du ta med eller sende apparat, batteripakke og lader til et Trend serviceverksted.

- FORTSETT ALDRI å bruke batteripakken hvis den ikke lades ordentlig.

- Koble alltid laderen fra strømforsyningen når det ikke er noen batteripakke pluggert i den. Koble laderen ut før du tar fatt på å rense den.

- Utsett ikke laderen for frost, og dypp den heller ikke i vann eller noen annen væske.



La det aldri komme noen form for væske inn i laderen. Elektrisk støt kan bli resultatet. For å lette kjølingen av batteripakken etter bruk bør du unngå å plassere batteripakke eller lader på et varmt sted, som i et metallskur eller en uisolert tilhenger.



Gjør aldri forsøk på å åpne batteripakken av noen som helst grunn. Hvis batteripakkens plastskall brykker eller sprekker, må du aldri bruke den.



Les alle instruksene i avsnittet om batteriladeren i denne bruksanvisningen før du tar fatt på å lade batteripakken til friskluftapparatet.

- Bruk alltid korrekt batteripakke (den pakken som følger med apparatet eller en nøyaktig lik erstatningspakke). Installer aldri noen annen batteripakke, da det vil skade friskluftapparatet og kan skape en farlig situasjon.

**YTTERLIGERE SIKKER-
HETSTILTAK FOR
AIR/PRO**

- Det anbefales at utstyr til åndedrettsbeskyttelse lagres på et kjølig og tørt sted.
- For å gi beskyttelse må friskluftapparatet passe til eller tilpasses hodestørrelsen.
- IKKE rens med proprietary cleaning media eller løsemidler, følg instruksene i bruksanvisningen.
- IKKE påfør maling, løsemidler, lim eller selvklebende etiketter som ikke er godkjent av Trend.
- IKKE bruk friskluftapparatet uten filter, med defekte tettinger og/eller defekt visir.
- IKKE bruk reservedeler av annet slag enn de delene Trend skaffer.
- For at friskluftapparatet skal beholde sin fulle effekt må det ikke foretas noen endring i oppbyggingen eller apparatets komponenter.
- Giftig støv på friskluftapparatet eller brukte filtre må håndteres på en trygg måte i overensstemmelse med anvisningene fra leverandører av kjemikalier eller materiell. Brukte filtre må tas trygt hånd om på samme måte.

Vennligst ta kontakt med Trend hvis du trenger ytterligere informasjon angående friskluftapparatet.



Lad opp batteripakken før bruk. Påse at friskluftapparatet er satt riktig sammen med filtret og en fulladet batteripakke.

DELER SOM FØLGER MED

- 1 x Airshield Pro komplett
- 1 x luftstrømsindikator
- 1 x par THP2 filter
- 1 x 8 timers oppladbart batteri
- 1 x avtagbar beskyttelsesfilm for visir – klar (muligens allerede påsatt)
- 1 x batterilader
- 1 x par øreklokkeklips (bare til Trend ekstrautstyr AIR/P/6)
- 1 x bærepose
- 1 x bruksanvisning
- 1 x garantikort

BESKRIVELSE AV DELENE

- A. deksel
- B. THP2 filter
- C. batteripakke
- D. hodedeksel og ansiktskrage
- E. bryter og kontakt del
- F. motor
- G. låseknot for visir
- H. hodebånd
- I. svettebånd
- J. visir
- K. visirbeskyttelse
- L. luftstrømsindikator
- M. lader
- N. bærepose
- O. klips for øreklokker
- P. issestropp
- Q. knott for hodebånd

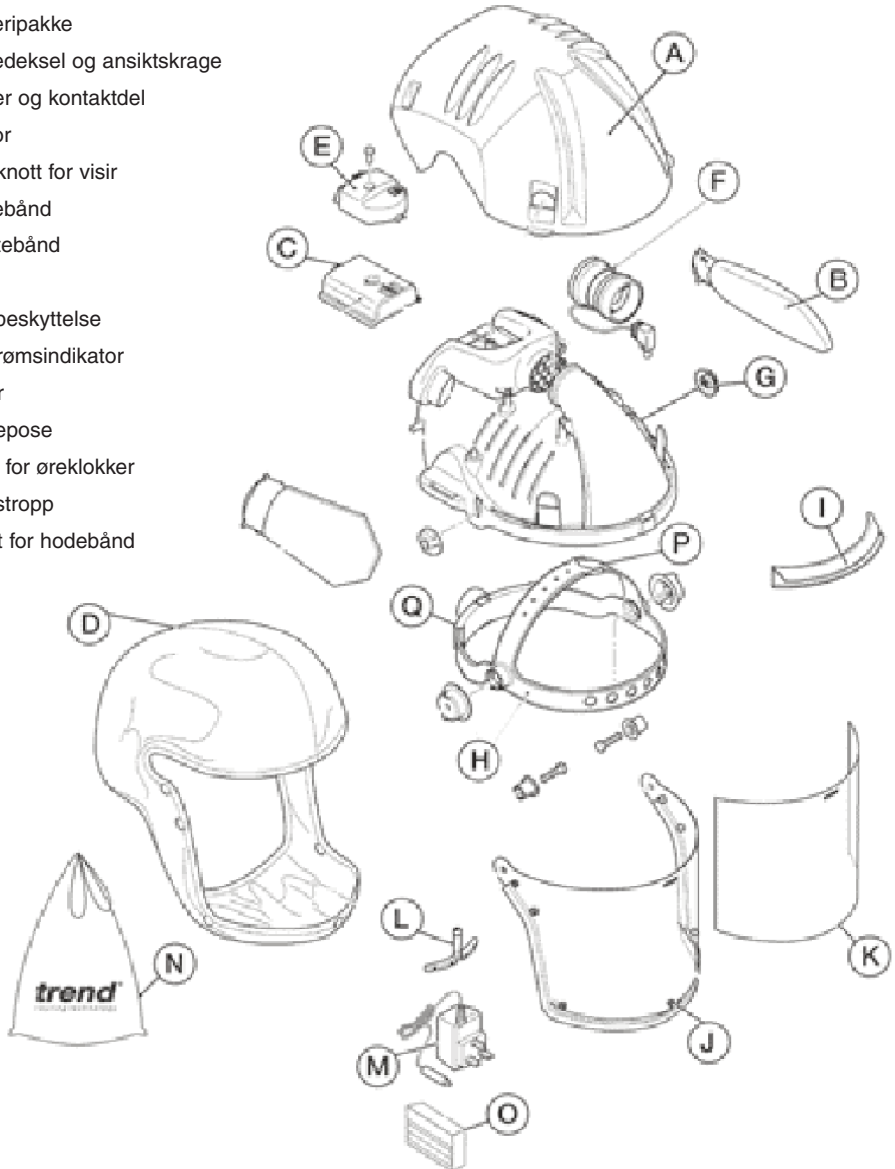

MONTERING, TILPASNING OG BRUK

Isetting av batteripakken

Det batteridrevne pusteapparatet leveres med en oppladbar åttetimers batteripakke.



Batteripakken må første gang lades i 24 timer.

Sjekk at den spenningen som er stemplet på laderen, passer til strømforsyningen der laderen skal brukes. En sikring beskytter laderen mot kortslutning og overbelastning.

- Løft opp dekselet ved å trykke inn de fremre sideklakkene og rotere dekselet bakover som vist under:

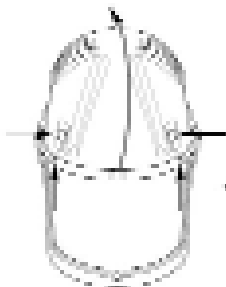

- Skyv batteripakken inn i rommet som vist under.

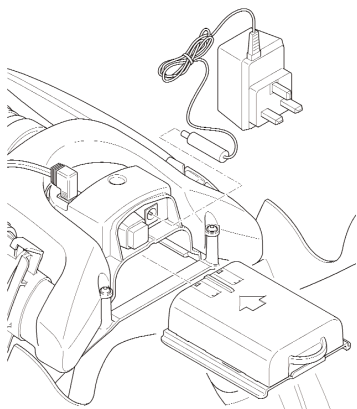

- Vipp dekselet på plass igjen, og sørg for at klakkene låser det i riktig stilling.

Lading av batteripakken

- Sett inn batteriladerpluggen på baksiden av elektronikkenheten og plugg støpselet inn i et egnet strømuttak. LED-lampen begynner å lyse og fortsetter å lyse også etter at full lading er utført.
- Trekk støpselet ut av kontakten etter fullført lading, og trekk batteriladerpluggen ut av elektronikkenheten.

Batteripakker må den første gangen lades i 24 timer, og deretter i 14 timer når de er helt utladet. Batteriet vil ikke oppå full driftskapasitet før det har gjennomgått 3 eller 4 komplette ladesykluser. Vær oppmerksom på at lyset ikke slukkes når det er oppnådd full lading.

Friskluftsapparatet har et lydsignal for lavt batterinivå. Forlat det risikoutsatte området hvis alarmsignalet lyder.



Laderen må kobles fra strømmettet når den ikke er i bruk.

Trekk laderen ut av stikkkontakten etter ladeperioden.
Som tilbehør finnes det også en ekstern laderholder Ref. AIR/P/7.



Remote Battery Cradle Accessory Ref. AIR/P/7

- Ta batteripakken ut av friskluftsapparatet.
- Sett batteriladerpluggen inn i kontakten i den eksterne laderholderen. Koble laderen til et strømuttak.
- Sett batteriet i laderholderen. LED-lyset tennes og fortsetter å lyse også etter at full batteriopplading er oppnådd.
- Koble laderen fra strømuttaket etter at batteriet er oppladet, ta batteriet ut av laderholderen og ta batteriladerpluggen ut av laderholderen.

Visuell inspeksjon

- Sjekk materialet i ansiktskragen for skade.
- Sjekk innfestingen av ansiktskragen til chassis og visir på friskluftapparatet.
- Sjekk ansiktskragen for skade.

Bytt ut alle deler med skade, inklusive oppripete eller skadete visirer.

Funksjonstest

Hensikten med testen er å forsikre seg om at luftstrømmen gjennom friskluftapparatet ligger over minimumsgrensen på 150 liter per minutt.

Gå frem på denne måten:

Forviss deg om at luftfiltrene er korrekt satt på plass som vist.

For å sette inn luftfilter

- Grip om halsen på det monterte filtret og skyv hardt mot kragefronten for å løsne det fra låseklakkene, og løft så filtret opp for å ta det ut. Kast det på en forsvarlig måte.

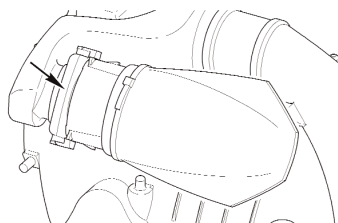
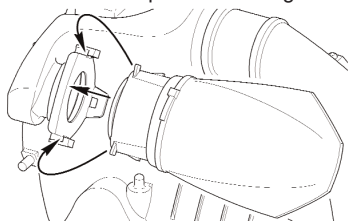

- Plasser det nye luftfiltret mot ansiktskragen. Skyv det hardt mot ansiktskragen og nedover. Filtret vil klikke på plass over låseklakkene.
- Gjør likedan med det andre filtret.
- Sett dekselet på igjen.



Hold i plasthalsen på luftfiltret for å sette inn og fjerne. Ikke dra i filtret.

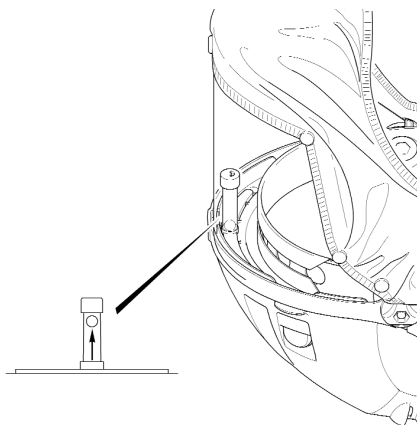

For å sjekke luftstrømmen må du snu friskluftapparatet opp ned og plassere luftstrømsviseren på de fire slissene på fronten av apparatet.

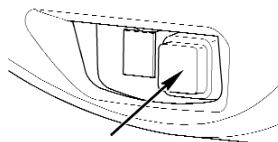

Trykk på den røde på/av-bryteren for å starte vifta. Den røde kula løftes til toppen av viserrøret hvis systemet fungerer korrekt.

Hvis den røde kula løftes opp til mindre enn halvparten av høyden på røret, er enten batteriladningen lav eller filtrene tiltettet og må skiftes.

Varsel om lavt batteri 

Lyder det en hørbar jevnt periodisk tone, må batteripakken gjenlades eller skiftes ut.

Fremgangsmåte for tilpasning

- Issestroppen har en myk pute (støtdemper) som må fjernes før justeringen foretas. Juster lengden på issestroppen på hodebåndet slik at hodebåndet hviler mot pannen.
- Justeringen av issestroppen foretar du ved å trekke klakken ut av stroppen og plassere tappene i det nærmeste hullet. Sett puten på plass igjen når justeringen er som den skal.
- Juster diameteren på hodebåndet ved å trekke ut knotten og dreie på den for å tilpasse til hodestørrelsen, deretter skyve knotten inn for å låse som vist.



- Påse at ansiktskragen er foran ørene. Sjekk at ansiktskragen er stram slik at det ikke er gliper mellom maske og ansikt som vist.

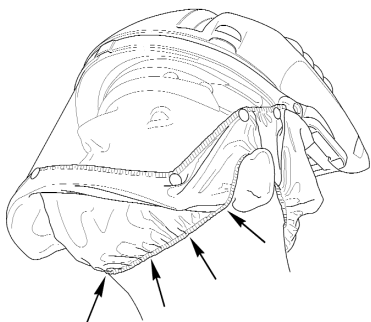

- Start viftmotoren ved bruk av den røde på/av-bryteren.
- Justering av høyden vil ha innvirkning på passformen rundt haken.
- Justering av ansiktskragen vil ha innvirkning på passformen mot sidene.



Påse at ansiktskragen er foran ørene.

- Påse at ansiktskragen rundt haken og sidene trekkes vekk fra rammen og visiret, og ikke imot det.
- Sjekk passformen til ansiktskragen i et speil og/eller før en finger rundt kanten på ansiktskragen for å forvise deg om god kontakt.



Ved svært hardt arbeid kan trykket inne i AIR/PRO av og til bli negativt ved innåndingstoppene.



Forlat øyeblikkelig det utsatte området hvis luftstrømmen avtar eller stanser eller pipetonen som varsler lavt batter, lyder.



Hvis du bruker beskyttelsesklær, må du passe på at det ikke finnes noe hinder foran underkanten av visiret.

Ta av seg friskluftapparatet 



Forlat det utsatte området før du tar av deg friskluftapparatet.

- Løft opp visiret og slå av viftmotoren.
- Trekk ut knotten for å frigjøre hodebåndet, og løft friskluftapparatet av hodet.
- Utfør vedlikeholdsprosedyren etter at du er ferdig med bruken av friskluftapparatet.

Klips for øreklokker 

Vennligst sjekk i instruksene som fulgte med tilbehøret ref. AIR/P/6 om montering av klips og øreklokker på friskluftapparatet.

TILBEHØR

AIR/P/1	THP2 filterpakke (par)
AIR/P/3C	visirbeskyttelse – klar (pakke med ti)
AIR/P/3G	visirbeskyttelse – grønn (pakke med ti) antirefleks
AIR/P/4	8 timers batteri
AIR/P/5/EURO	220V lader (Euro)
AIR/P/6	øreklodder (par)
AIR/P/7	ekstern laderholder
AIR/WIPE	kluter (100 kluter)

VEDLIKEHOLD OG STELL

Rensing av friskluftsapparat

Etter bruk av friskluftsapparatet bør du følge følgende prosedyre:



Friskluftsapparatet må ikke rengjøres med trykkluft eller løsemidler eller steriliseres med varme eller i trykkokker, da dette vil medføre skade.

Det må tas forholdsregler for å hindre innånding av skadelig støv eller forurensning på overflaten eller som sitter i filtrene.

- Fjern forsiktig hovedmengden av forurensninger fra friskluftsapparatet og tørk av det med en klut fuktet med mild såpeoppløsning.
- Rengjør og steriliser alle deler ved å tørke av visiret, ansiktskragen og hodebåndet med visirrens (ref. AIR/WIPE) (natriumhypokloritt eller etylenoksid har også vist seg å være effektive).

- Legg ikke friskluftsapparatet i vann eller andre typer væske.
- Bruk ikke organiske løsemidler eller sterke rensmidler på noen del av utstyret.
- Foreta en funksjonstest etter rensingen.



Sterilisering med gammastråler er effektivt men gjør plastdeler skjøre og anbefales ikke.

Bytt ut det som er defekt etter følgende sjekk:

1. Ekstra stor slitasje på og oppripping av visiret.
2. Sjekk ansiktskragen for dens tetthet mot visiret og om det finnes hull.
3. Passformen og festene til hodebåndet.



Et oppripet eller skadet visir vil kanskje ikke gi full beskyttelse og bør derfor byttes ut.

Spesifikke instruksjoner for rensing og desinfisering av visiret



Rens med en fuktig klut – bruk ikke hydrokarbon, kjemikalier, rensesvæsker eller løsemidler på visiret. Om nødvendig kan det brukes en mild oppløsning av oppvaskmiddel og vann.

Rensing av laderen

- Skitt og fett kan fjernes fra utsiden av laderen med en klut og en myk ikke-metallisk børste. Bruk ikke vann eller noen form for rensesvæsker.



Trekk ut støpselet på laderen fra stikkkontakten før du utfører rensing.

Smøring

- Friskluftsapparatet trenger ingen ekstra smøring.

Rutinesjekker

Forventet levetid for visiret er cirka 3 år hvis det stelles og rengjøres godt. (Pass på at ikke visiret blir oppskrapet.)

Denne bruksanvisningen inneholder relevant veiledning om vedlikeholdsrutiner, men du ønsker kanskje å gjennomføre tilleggssjekking som er i tråd med HMS-forskriftene. Tabellen under viser hvor ofte denne sjekkingen bør skje.

Type sjekking

Rense innvendig og utvendig

Visuell inspeksjon

Lade batteripakke(r)

Funksjonstest*

Hyppighet

Daglig

Daglig

Daglig

Daglig, ukentlig og månedlig

* Anmerkning: Støv fra tre, korn og sement kan kreve hyppigere utskiftning av filtret. Ikke noe av filtrene bør bli stående i hjelmen i mer enn 1 måned ved daglig bruk eller 3 måneder ved sjeldnere bruk.

Månedlig – Alle deler skal sjekkes og bekreftes sjekket av brukeren.

Hvert kvartal – Alle deler skal sjekkes og bekreftes sjekket av oppsynsansvarlig.

Oppbevaring

- Friskluftapparatet bør legges i bæreposen og oppbevares skjermet mot sollys ved temperaturer fra 0 °C til 45 °C. Reservefiltre skal oppbevares i sine forseglede esker, og holdbarhetsdatoen må sjekkes regelmessig.

Transport

- Hele friskluftapparatet bør ligge i den medfølgende posen under transport. Det bør brukes pakkemateriale av god kvalitet.

Symptom	Årsak	Tiltak
Redusert luftstrøm	Lufthull på deksel tette Filtre er tiltettet Tomt batteri	Rens lufthullene Sett inn et nytt filter Lad batteriet opp igjen eller sett inn ny batteripakke
Ingen luftstrøm	Apparatet er slått av (OFF) Feil på bryter Batteripakke ikke montert Batteripakke utladet Feil på viftemotorenhet	Sett bryteren på (ON) Få byttet bryterenheten Monter en fulladet batteripakke Monter en fulladet batteripakke Få montert en ny viftemotorenhet

UTSKIFTING AV RESERVEDELER

Det bør bare brukes reservedeler og tilbehør fra Trend. Bruk av tilbehør som ikke kommer fra Trend oppebærer ingen garanti og faller ikke inn under de nasjonale godkjenningene som Trend har fått. Forandringer på friskluftapparatet vil gjøre godkjenningene ugyldige og bruken ulovlig i henhold til lover og forskrifter.

Bare reservedeler og tilbehør fra Trend er tillatt brukt på friskluftapparatet.



Batteripakke

- Løft dekselet ved å trykke inn de fremre sideklakkene og vippe dekselet bakover som vist under.

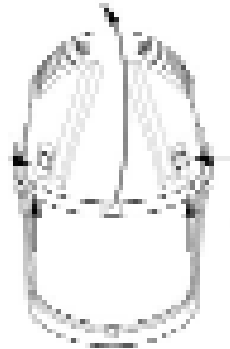

- Skyv batteripakken ut av holderen.
- Sett inn ny batteripakke.
- Skyv dekselet på plass igjen og påse at klakkene låser dekselet i riktig posisjon.

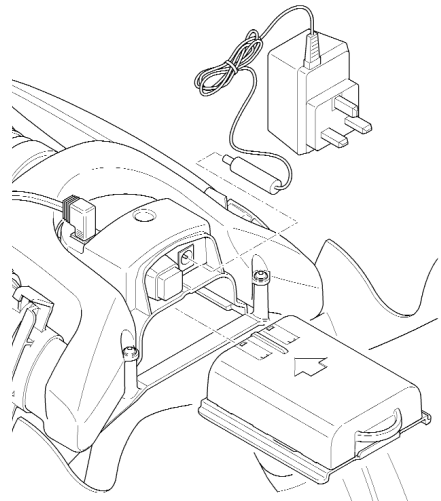

Luftfilter

- Løft opp dekslet som vist for å skifte filter.

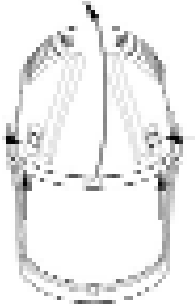

- Grip om halsen på luftfiltret og press hardt mot den tettende flaten for å løsne det fra låseklakkene. Dra filtret oppover for å ta det ut. Kvitt deg med det på riktig måte.

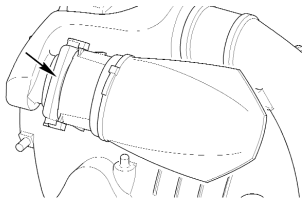
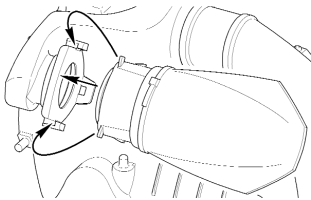

- Hold det nye luftfiltret mot tetteflaten. Press det hardt mot tetteflaten og skyv nedover. Låseklakkene klikker filtret fast.
- Gjør likedan med det andre filtret.
- Sett dekslet på plass igjen.



Det må tas forholdsregler med sikte på å hindre innånding av skadelig støv eller forurensning på overflaten eller inne i filtret og under dekslet.

Den tettende ansiktskragen

Skift ansiktskragen som vist.

- Begynn fra midten på visiret og sprett opp trykknappene på ansiktskragen. Løsne kragen fra fronten på hjelmen.

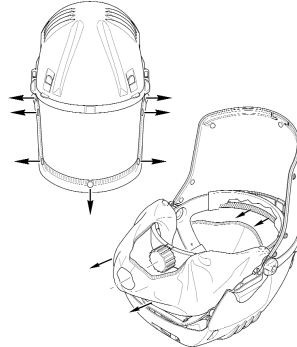

- Løsne isestroppen på hodebåndet og de elastiske hempene på hver side.
- Trekk ansiktskragen over hodebåndknotten og ta ansiktskragen vekk fra friskluftapparatet.
- Skyv kantstrimmelen på den nye ansiktskragen inn under hodebåndet og sikre og lukk friskluftapparatets tape. Trekk de elastiske hempene over hodebåndknotten og Fest dem til trykknappene på visiret.

Ansiktskrager bør lagres borte fra direkte sollys og byttes ut minst hvert 5. år.

Visir

- Ta ut de sju trykknappene til ansiktskragen fra visiret.
- Skift ut den gamle eller skadete visirenheten som vist.

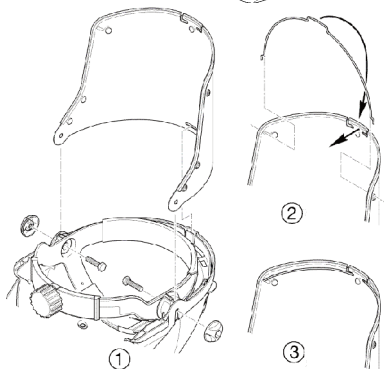
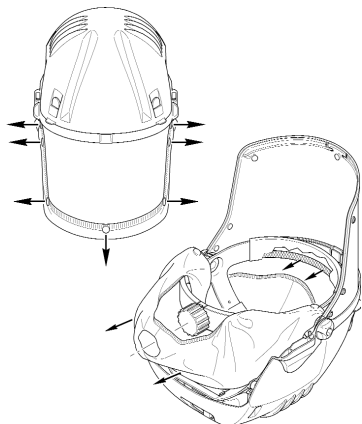

- Skru av mutrene og skyv skruene inn, løsne frontklakken og løft visiret fra hjelmen.
- Monter det nye visiret. Påse da at spalten (slissen) kommer over klakken og nederkanten i sporene, og sikre så med skruer og mutrer.
- Monter visirets avstivingsbøyle. Sett endene på bøylene i de ytre sporene visiret er utstyrt med, og dreg den så den sitter trygt i sporet på midten.
- Visirer bør lagres borte fra direkte sollys og byttes ut minst hvert 5. år.

Hodebånd

Fjern ansiktskragen og visiret som vist.

Sett inn igjen ny hodebåndenhet som vist.

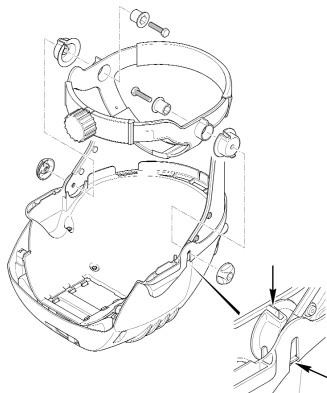

- Løsne mutrer og skruer og fjern hodebåndet fra hjelmen.
- Monter låsemutter og skruholder på hodebåndet. Legg merke til at låsemutterne er merket 'L' (venstre) og 'R' (høyre).
- Sett hodebåndet på plass i hjelmen. Påse at klakkene på låsemutteren griper tak i hjelmen.
- Sett skruene gjennom holder, låsemutter og visir og sikre med mutrer.

Visirbeskyttelse

- Trekk av visirbeskyttelsen og sørg for at overflaten på visiret er ren.
- Trekk av dekkpapiret på klebestriplene på den nye visirbeskyttelsen. Plasser denne sentrert på visiroverflaten, trykk klebestriplene ned og fjern beskyttelsespapiret.

Viftemotorenhet

Løft opp dekselet. Skift ut viftemotorenhet som vist under:

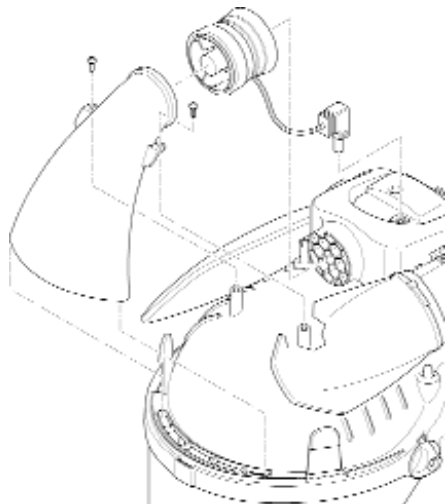
**Elektronikkenhet/bryterhus**

Løft opp dekselet og skift ut elektronikkenheten som vist under.

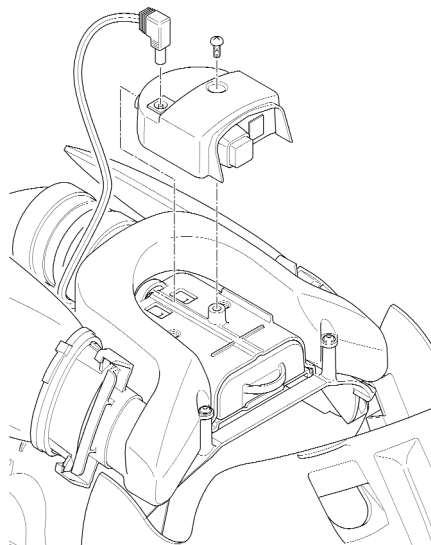

- Koble den elektriske ledningen til viftemotoren fra elektronikkenheten.
- Ta ut de to skruene som holder fronten på luftkanalen. Løft luftkanalen fra holderleppa og trekk ut viftemotoren fra bakkanten av luftkanalen. Skill viftemotor fra luftkanal.
- Brett tilbake begge tettingene på den nye viftemotorenheten. Sett enheten sammen med luftkanalen og sikre ved å brette tettingene tilbake over kanalen. Det elektriske lederpunktet skal vende nedover.
- Forbind den elektriske lederen med elektronikkenheten.
- Sett luftkanalfronten på plass i leppa og viftemotoren sammen med bakkanten av luftkanalen, dytt resten av kabel under viftemotorenheten og brett ut tettingen for å sikre. Sikre luftkanalen med skruer.
- Påse at begge tettingene er helt forbundet med kanalen og er helt utbrettet. Svikt her kan ødelegge enhetens ytelse.

MILJØVERN

Resirkuler råstoff i stedet for å kaste det som søppel.

Tilbehør og innpakkingsmateriale bør sorteres for miljøvennlig resirkulering.



Spesialavfall. Dette produktet må ikke kastes sammen med normalt husholdningsavfall.

Hobbybruker

Local regulations may provide separate collection of electrical products from the household, at municipal waste sites or by retailer when you purchase a new product.

Please call Trend Customer Services on 0044 1923 212497 for advice as to how to dispose of unwanted Trend electrical products in an environmentally safe way or visit www.trend-uk.com

Business User

Please call Trend Customer Services on 0044 1923 212497 for disposal of unwanted Trend electrical products.

Oppladbare batterier og forholdet til miljøet



Denne enheten bruker Nikkel-Metall-Hydrid-batterier (Ni-MH). Når du må bytte batteripakke, anbefaler vi dette:-

Ni-MH

Tøm batteriene for all energi ved å kjøre dem fullstendig tomme, og ta dem deretter ut av friskluftapparatet.

Ni-MH-celler er resirkulerbare, så ikke kast dem sammen med husholdningsavfallet. De kan havne i en forbrenningsovn eller på en fyllplass, noe som absolutt må unngås.

Bring i stedet batteriene til den lokale miljøstasjonen. Kontakt om nødvendig de kommunale myndighetene for å få informasjon. Innsamlete batterier vil bli tatt hånd om på en forsvarlig måte og/eller brukt til gjenvinningsformål.



GARANTI

Fabrikken yter garanti på friskluftapparatet i henhold til de betingelsene som er gjengitt på det vedlagte garantikortet.

For the location of your nearest Trend Service Agent, please call Trend Customer Services on 01923 212497 or see Stockist Locator at www.trend-uk.com

AIR/PRO – LISTE OVER RESERVEDELER			V3.0 08-/2008
Nr.	Antall	Beskrivelse	Ref.
1	1	Viftemotor	WP-AIR/P/01
2	1	Luftstrømsindikator	WP-AIR/P/02
3	1	Hodedeksel og ansiktskrage	WP-AIR/P/03
4	1	Hodebånd	WP-AIR/P/04
5	1	Bryter og kontaktenhet	WP-AIR/P/05
6	1	Bærepose	WP-AIR/P/06
7	1	Visir	WP-AIR/P/07
8	1	Deksel	WP-AIR/P/08
9	-	-	-
10	1	Svettebånd	WP-AIR/P/10
11	-	-	-
12	-	-	-
13	-	-	-
14	-	-	-
15	1	Øreklukkeklips (par)	WP-AIR/P/15
16	1	Festekit for hodebånd (par)	WP-AIR/P/16
17	1	THP2 filterpakke (par) – PL01170-2SP	AIR/P/1
18	0	Visirbeskyttelse – klar (pakke med 10)	AIR/P/3C
19	1	8 timers batteri	AIR/P/4
20	1	Batterilader 220V europlugg	AIR/P/5/EURO
21	1	COSHH-ark om egnethet	LEAF/AIR/CRC
22	1	Bruksanvisning	MANU/AIR/PRO

AIR/PRO - OVERSIKT OVER RESERVEDELER

V3.0 08/2008

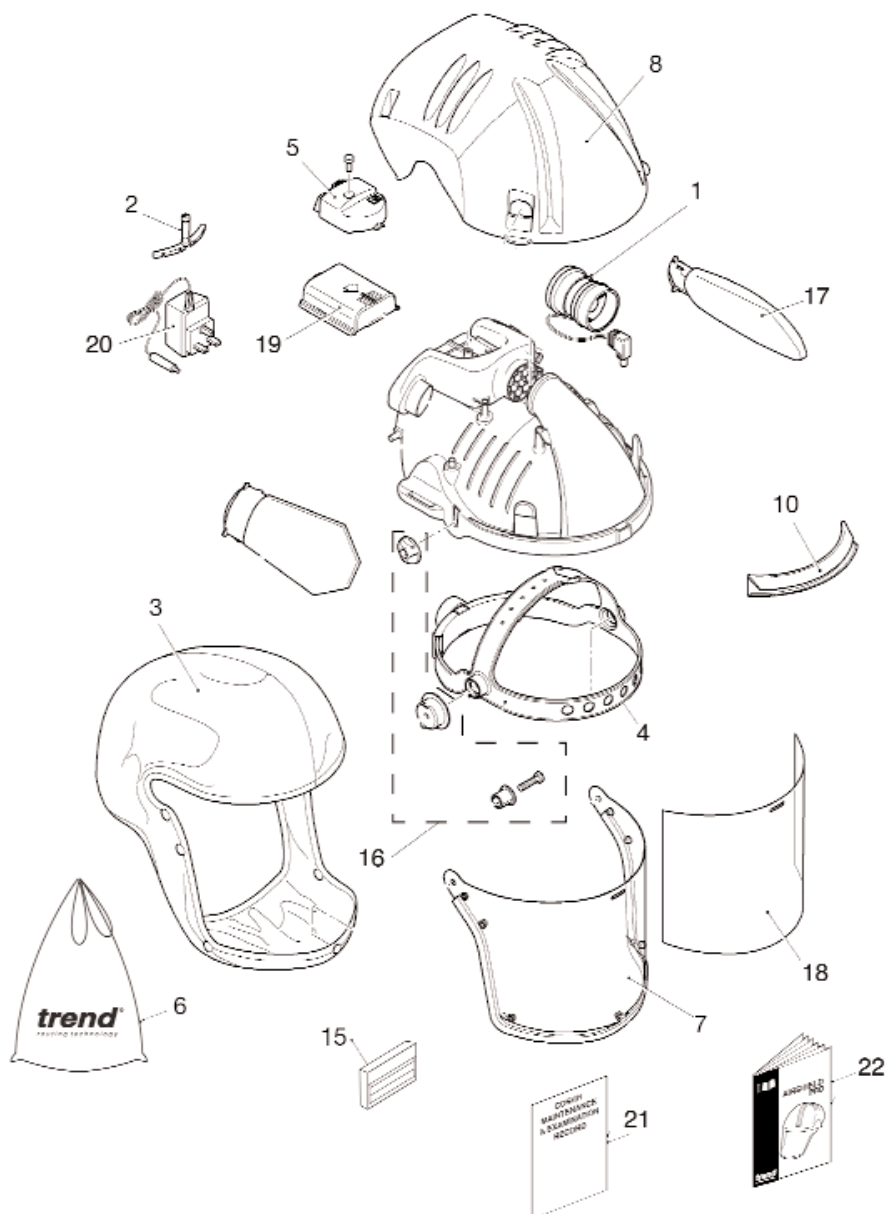

MANU/AIR/PRO V2.0



RESIRKULERBAR

**Trend Machinery & Cutting Tools Ltd.
Scandinavia**

Ovedal
4440 Tonstad, Norway

Tel: _____ 0047 3837 1635

Fax: _____ 0047 3837 1634

Email: sales-scandinavia@trendm.co.uk

WWW: _____ www.trend-no.com

© Copyright Trend 2008. Hele eller deler av denne publikasjonen må ikke kopieres, lagres eller overføres i noen form uten forutgående tillatelse. Vår målsetning om kontinuerlig forbedring innebærer at spesifikasjoner kan endres uten varsel. Trend Machinery and Cutting Tools kan ikke holdes ansvarlig for materiale som er blitt ubrukelig eller noen form for følgetap. E&OE

©Alle varemerker er godkjent.



AIRSHIELD PRO



trend[®]
routing technology

FRISKLUFTAPPARAT GODKJENT ETTER EN12941:1999
VISIR GODKJENT ETTER EN166:2002